

FLY^{In}BOX[®] LED

05 / 10 / 15

DESINSECTISEURS. FLYinBOX

Les désinsectiseurs constituent la meilleure solution de destruction et de contrôle des insectes volants. La neutralisation des insectes se fait par électrocution. Il peut être suspendu au plafond, accroché au mur ou tout simplement posé sur une surface plane.

Les instructions données ci-après vous expliquent comment utiliser ce désinsectiseur avec une efficacité maximum.

AVERTISSEMENT

L'appareil ne doit pas être utilisé dans des emplacements où la présence de vapeur inflammables ou de poussières explosives est probable. Il doit être utilisé à l'intérieur et ne convient pas à une utilisation dans une grange, une écurie et dans d'autres lieux similaires.

INSTALLATION

Il est nécessaire de remplir certaines conditions d'installation pour vous assurer un contrôle efficace des insectes volants dans vos locaux :

1. Il doit être correctement positionné à minimum 2m du sol.
2. Le modèle doit être adapté à la surface à protéger.
3. Il doit fonctionner 24h/24.
4. Les lampes LED doivent être changées tous les 24 mois au maximum.

ALIMENTATION

Les désinsectiseurs FLYinBOX fonctionnent en 230 V – 50 Hz et doivent impérativement être raccordés à une prise électrique reliée à la terre.



Danger : ce produit est soumis à une tension élevée.

Les désinsectiseurs FLYinBOX sont équipés de verrouillages de sécurité au niveau des grilles mobiles afin de protéger l'utilisateur ou le personnel de maintenance contre d'éventuelles électrocutions qui pourraient avoir lieu lors de l'ouverture de ces grilles.

IMPORTANT

L'appareil doit être maintenu hors de portée des enfants. Les enfants ne doivent pas jouer avec l'appareil. Le nettoyage et l'entretien par l'utilisateur ne doivent pas être effectués par des enfants sans surveillance.

Cet appareil peut être utilisé par des enfants âgés d'au moins 8 ans et des personnes ayant des capacités physiques, sensorielles ou mentales réduites ou dénuées d'expérience ou de connaissance, s'il (si elles) sont correctement surveillé(e)s ou si des instructions relatives à l'utilisation de l'appareil en toute sécurité leur ont été données et si les risques encourus ont été appréhendés.

EMPLACEMENT

Il convient de fixer le désinsectiseur FLYinBOX au moins à 2 mètres du sol, de préférence dans l'endroit le plus sombre de la surface à protéger, loin des fenêtres et de l'éclairage, donc en évitant la lumière naturelle et l'exposition au soleil. Dans de grands espaces ouverts, l'appareil doit être installé en position centrale.

Le montage mural se fera, à minimum 2m du sol, à l'aide d'équipements adaptés (chevilles, vis,...) au poids de l'appareil. L'appareil devra être fixé au mur au niveau des encoches prévues à cet effet sur les flancs en plastique.

Le montage suspendu se fera, à minimum 2m du sol, à l'aide d'équipements adaptés (crochets+chaînettes) au poids de l'appareil. La chaînette sera fixée au niveau des pattes prévues à cet effet sur le haut de l'appareil.

Le montage posé se fera, à minimum 2m du sol, sur un support stable et assurant qu'aucune chute de l'appareil n'est probable

Les applications varient selon leur emplacement. Si vous avez des questions au sujet de l'emplacement, contactez votre fournisseur.

GARANTIE

Le désinsectiseur FLYinBOX est garanti 5 ans dans les conditions normales d'utilisation (à l'exclusion des lampes).

Notice d'entretien

Avant d'effectuer toute forme d'entretien, assurez-vous que l'appareil est **déconnecté du réseau électrique.**

Le nettoyage de l'appareils (vidange du fond) devra être effectué au minimum une fois par an et le remplacement des lampes devra être effectué au maximum tous les 24 mois.

Remplacement des lampes

Vidange du fond de l'appareil

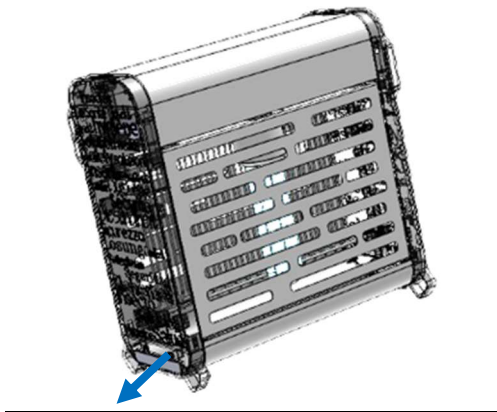

- S'assurer que l'appareil est déconnecté du réseau électrique.
- Ouvrir la trappe située sur le bas d'un flanc en plastique.
- Basculer l'appareil de manière à vider son contenu par la trappe.
- Refermer la trappe de vidange.

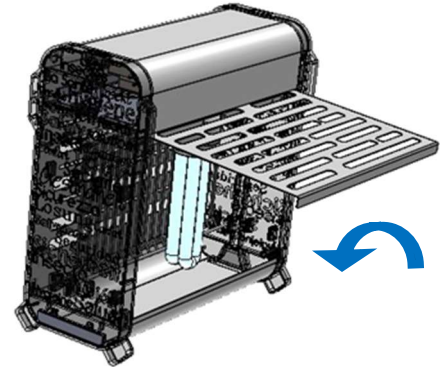

- Avant tout s'assurer que l'appareil a été au préalable vidé.
- Libérer la grille mobile en appliquant une légère traction.
- Dévisser les lampes basse consommation et les sortir de l'appareil.
- Suivre simplement la procédure ci-dessus pour mettre les nouvelles lampes.

Remplacement du cordon d'alimentation

- Si le cordon est endommagé, il doit être remplacé par son fabricant ou une personne compétente afin d'éviter tout risque

CARACTERISTIQUES TECHNIQUES FLYinBOX

Modèle	FLYinBox 05 LED	FLYinBox 10 LED	FLYinBox 15 LED
Code	FX5i	Fx10i	FX15i
Puissance	1x05W LED (E14)	2x05W LED (E14)	3x05W LED (E14)
Surface d'application	50 m ²	120 m ²	240 m ²
Consommation	5 W maxi	10 W maxi	15 W maxi
Tension grille électrocution	3000 V	3000 V	3000 V
Alimentation	230 V / 50 Hz	230 V / 50 Hz	230 V / 50 Hz
Poids	3 kg	3.4 kg	3.8 kg
Dimensions	26,5x26x12,5 cm	33x26x12,5 cm	51x30x16cm
Indice de protection	IP20	IP20	IP 20

INSTRUCTIONS FOR USE

FLY^{In}BOX[®] LED

05 / 10 / 15

FLYinBOX FLYKILLERS

Flykillers are the best solution for destroying and controlling flying insects. The insects are neutralized by means of electrocution. The flykiller can be suspended from the ceiling, attached to a wall or quite simply laid on a flat surface.

The instructions below explain how to use this flykiller for maximum effectiveness.

WARNING

The device should not be used in locations where the presence of flammable vapors or explosive dust is likely. They should be used indoors and are not suitable for use in a barn, stables or other similar places.

INSTALLATION

Certain installation conditions must be met to ensure an effective control of flying insects in your premises:

1. It must be correctly positioned at minimum 2m from the ground.
2. The model must be suited to the area to be protected.
3. It must function for 24 hours a day.
4. The bulbs must be changed every 24 months.

POWER SUPPLY

The FLYinBOX flykillers function in 230 V – 50 Hz and must imperatively be connected to an electric socket that is earthed.



Danger: this product is under high tension.

The FLYinBOX flykillers are equipped with safety locks at the level of the removable grids in order to protect the user or maintenance personnel from possible electrocution when opening the grids.

PLACEMENT

It is advisable to attach the FLYinBOX flykiller at least 2 metres from the ground, preferably in the darkest part of the area to be protected, far from windows and lighting, thereby avoiding natural light and exposure to sunlight. In large open spaces, the appliance should be installed in a central position.

The wall-mounting, at minimum 2m from the ground, is done with the aid of fixtures (plugs, screws, etc.) adapted to the weight of the appliance. The appliance must be attached to the wall at the level of the notches provided for the purpose on the plastic sides.

The suspended installing, at minimum 2m from the ground, is done with the aid of fixtures (small chains) adapted to the weight of the appliance. The small chain must be attached at the level of the flaps provided for the purpose on the top of the appliance.

The placed installing, at minimum 2m from the ground, must be done on a stable surface that avoid any risk of falling of the device.

The applications vary depending on their location. If you have any questions about the placement, contact your supplier.

WARRANTY

The FLYinBOX flykiller comes with a 5 year warranty under normal conditions of use (not including the bulbs).

IMPORTANT

The device must be kept out of the reach of children. Children must not play with the appliance. Unattended children must not clean or maintain the appliance.

This appliance may be used by children aged 8 and over and anyone with diminished physical, sensory or mental capacities or no experience or knowledge, if they are correctly supervised or if they have been given the instructions on how to use the appliance with complete safety and if they understand the risks involved.

CLEANING INSTRUCTIONS

Before doing any cleaning, make sure that the appliance is **disconnected from the power supply**. The devices cleaning (draining of the bottom) must be done at least once a year and the bulbs replacement must be done at least every 24 months.

Draining from the bottom of the appliance

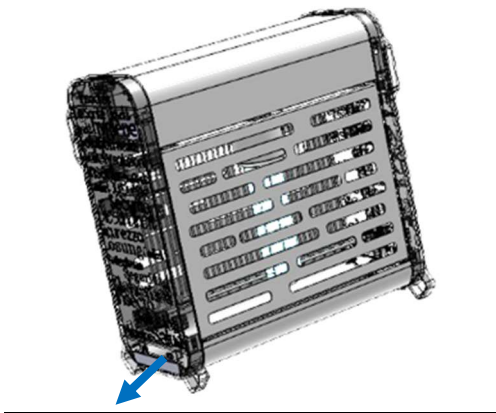

- Make sure that the appliance is disconnected from the power supply.
- Open the hatch located at the bottom of one plastic side.
- Turn over the appliance in order to empty the contents through the hatch.
- Close the draining hatch again.

REPLACING THE BULBS

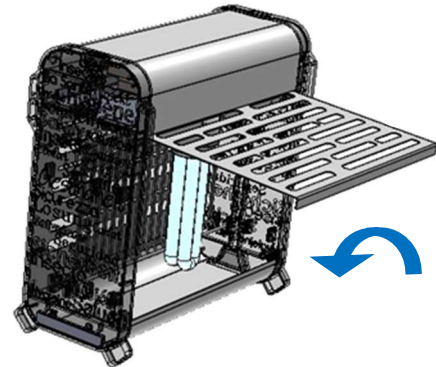

- First of all make sure that the appliance has been emptied beforehand.
- Release the removable grid by pressing lightly.
- Unscrew the low-energy bulbs and remove them from the appliance.
- Simply follow the above procedure to put in the new bulbs.

REPLACING THE POWER CORD

- If the cord is damaged, it must be replaced by the manufacturer or a competent person to avoid any risk.

FLYinBOX LED - TECHNICAL CHARACTERISTICS

Model	FLYinBox 05 LED	FLYinBox 10 LED	FLYinBox 15 LED
Code	FX5i	Fx10i	FX15i
Wattage	1x05W LED (E14)	2x05W LED (E14)	3x05W LED (E14)
Area of application	50 m ²	120 m ²	240 m ²
Consumption	25W max.	50W max.	60W max.
Voltage electrocution grid	3000 V	3000 V	3000 V
Power supply	230V / 50 Hz	230V / 50 Hz	230V / 50 Hz
Weight	3 kg	3.6 kg	4.2 kg
Dimensions	26.5x26x12.5 cm	33x26x12.5 cm	51x30x16 cm
Protection class	IP20	IP20	IP20